

BPW AGRO FlexFrame

mit elektro-hydraulischem Lenksystem

Der neue BPW AGRO FlexFrame ist optional mit einem elektro-hydraulischem Lenksystem ausgestattet. Das von Mobil Elektronik speziell entwickelte Lenksystem für landwirtschaftliche Fahrzeuge ist dann mit allen notwendigen Komponenten im BPW AGRO FlexFrame integriert.

Die Marken der BPW Gruppe:



we think transport



Lenksystem im BPW AGRO FlexFrame

Für den BPW AGRO FlexFrame bieten wir eine komplette Lösung mit elektro-hydraulischem Lenksystem, bei dem alle Komponenten bereits installiert sind. Dazu erfolgt vor Lieferung ein Funktionstest.

- › Geschwindigkeitsabhängige Lenkfunktion
- › Zahlreiche Lenkprogramme wie Hangabdrift-Kompensation, manuelle Lenkung oder Hundegang
- › Unterschiedliche Betriebsfunktionen für Straße und Feld
- › Integrierte Kontroll-Funktionen wie Fahrgeschwindigkeits-Signal-Überwachung der Zentrierposition und Hydraulikversorgung

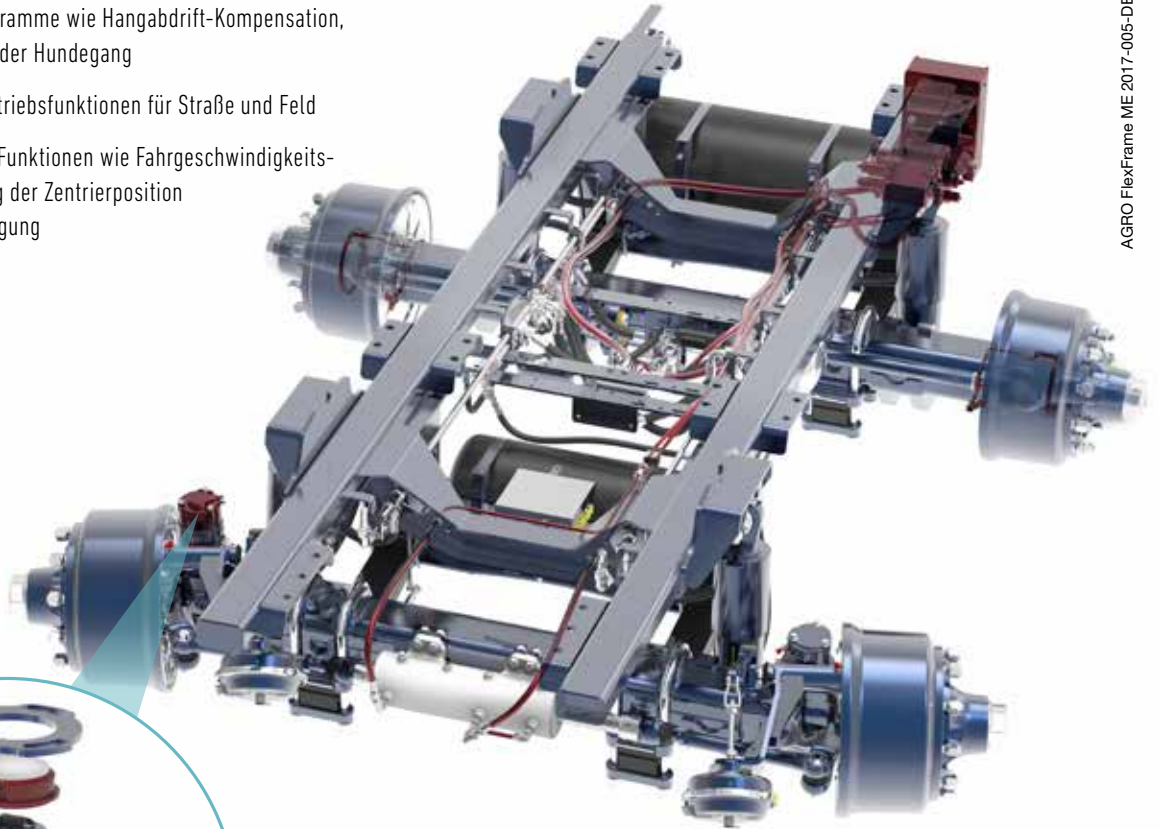

AGRO FlexFrame ME 2017-005-DE



integrierter Sicherheitswinkelgeber in der
AGRO Turn Lenkachse

Vorteile

- › Stark reduzierter Reifenverschleiß
- › Hohe Fahrstabilität und Fahrsicherheit durch geschwindigkeitsabhängige Lenkfunktionen
- › Sonderlenkprogramme zum Bodenschonen
- › Manuelle Lenkung möglich
- › Uneingeschränkte Lenkbarkeit bei Rückwärtsfahrt

Merkmale und Nutzen

- › Vorprogrammiertes Komplettsystem mit Rahmenaggregat
- › Ready to use
- › TÜV zertifiziertes System

BPW Bergische Achsen Kommanditgesellschaft

Postfach 12 80 · 51656 Wiehl, Deutschland · Telefon +49 (0) 2262 78-0
info@bpwagrar.com · www.bpwagrar.com

we think transport

