



# BPW AGRO Air 9000 - légrugós futómű

Egyedülálló, légrugózással kombinált 9 tonna terhelhetőségű futómű a BPW-től, közútra és terepre egyaránt. Hosszú rugóutak, nagy billenő stabilitás - és jobb vezetési komfort - ezek az ismérvek jellemzik az új légrugózást.

A BPW csoport márkái:



ERMAX®



HESTAL®

idem  
telematics

we think transport



# BPW AGRO Air 9000 - légrugós futómű

Műszaki adatok	
Tengelytípus:	GS 9000 vagy GSLA 9000
Fék:	N 3411 (340 x 110) 17" felni N 4012 (400 x 120) 19,5" felni
Tengelyterhelés (40 km/h)/ modul:	Tandem kivétel 8,5 t-ig Kéttengelyes kivétel 9 t-ig
Kormányzott tengely:	Utánfutó kormányzott tengely zárolóhengerrel
Laprugó:	70 mm széles egylapos rugó
Légrugótömlő:	Ø 300 mm

Opciók
▶ Tartóbak csavarozható és hegeszthető kivételben is
▶ Bakösszekötés C-tartóval
▶ Fékhengerrel szerelve
▶ Légrugós vezérlés (szelepek, légtartály, vezetékek nélkül)

## SLO kivitel

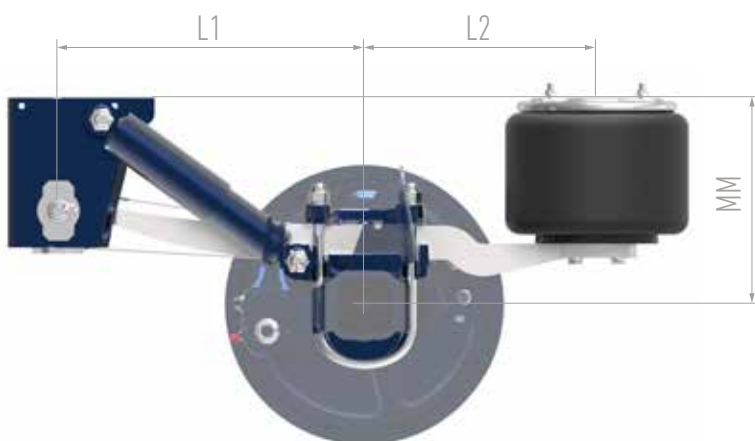

No.	Menetmagasság (MM)	L1	L2
1	395-425 mm	500 mm	310 mm 380 mm
2	425-505 mm		
3	455-505 mm		

## SLU kivitel

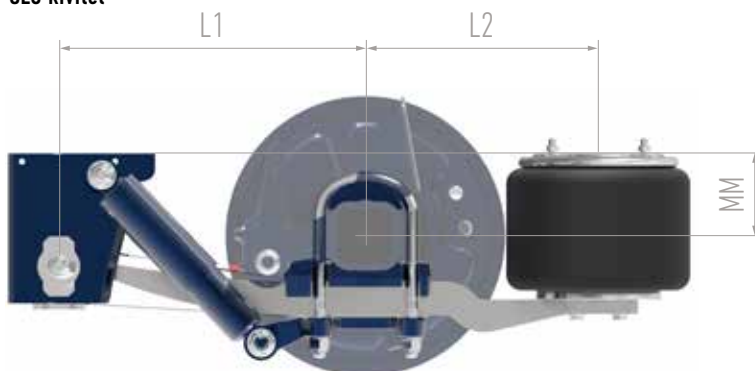

No.	Menetmagasság (MM)	L1	L2
1	190-225 mm	500 mm	310 mm 380 mm
2	225-305 mm		
3	205-305 mm		

## ELŐNYÖK ÉS JELLEMZŐK

- ▶ Kompromisszummentes vontatási komfort közúti és terepen való használat közben
- ▶ Talajkímélés a teher összes kerékre történő egyenletes elosztása révén
- ▶ Állandó menetmagasság különböző terhelési állapotok esetén
- ▶ Ready to use - beépítésre kész rendszermegoldás
- ▶ Többféle konstrukció közül választhat (SLO és SLU kivitel)
- ▶ 190 mm (SLU) és 505 mm (SLO) közötti menetmagasság lehetséges
- ▶ 70 mm széles laprugó
- ▶ Max. 9 tonna tengelyterhelés

BPW - Hungária Kft.

H-9700 Szombathely, Körömdi út 98.

info@bpwagr.com · www.bpwagr.com

we think transport

