



GS 9000

Merev futómű üreges tengelytesttel

A felhasználás optimalizált konstrukciónak köszönhetően ideális agrár pótkocsikhoz és billencsekhez

ELŐNYÖK ÉS JELLEMZŐK

- › (EU) 2015/68 számú európai uniós előírás szerinti fékvizsgálati jegyzőkönyv
- › Alacsony gumikopás, köszönhető az előre beállított pozitív kerékdőlésnek és kerékösszetartásnak
- › Kisebb önsúly, ezért nagyobb hasznos terhelhetőség, köszönhetően az üreges tengelytest megoldásnak
- › Kiváló felületvédelem a KTL rétegnek köszönhetően
- › Folyamatos terméktámogatás, műszaki tanácsadás
- › Alsó vagy felső fékhenger tartó elrendezés
- › Választható két különböző fékkel
- › Elérhető mechanikus-illetve légrugózással
- › Robosztus BPW Design
- › Pótalkatrész ellátási hálózat



Dőlés

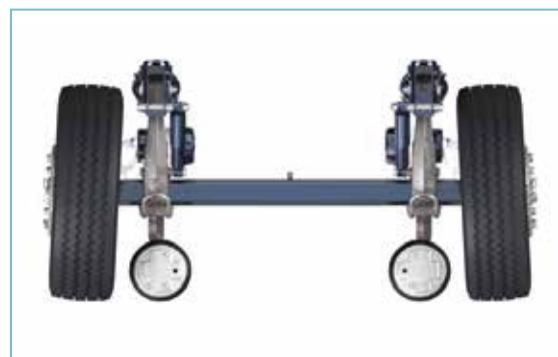

Összetartás

A BPW csoport márkái:



Tekintse meg online,
QR-kód használatával!

we think agr culture

