



# BPW Zuggabel

## Baureihe PZM 27

Als Ihr Systempartner bietet BPW hochwertige Verbindungseinrichtungen an.  
Die Zuggabel PZM 27 ist eine zuverlässige und geometrisch optimierte Lösung bis 10t Vorderachslast.

### Ihre Vorteile:

- › Geometrisch optimierte Lösung für große Lenkwinkel
- › Mit ECE-Genehmigung
- › Gewichtsoptimierte Lösung
- › Wartungsarme Silentbuchse optional
- › Kundenspezifische Ausführungen auf Anfrage
- › KTL-Beschichtung

### Baureihe PZM 27:

- › D-Wert 125 kN
- › Für Vorderachslasten bis 10 t
- › Serienmäßig mit 40- bzw. 50mm, K80, Typ Schweiz Zuggöse
- › Lageraugen serienmäßig mit Kunststoffbuchsen
- › Weitere Zuggösen- und Buchsenausführungen auf Anfrage
- › Optional mit Höheneinstell- oder Höhenhaltevorrichtung

Die Marken der BPW Gruppe:



we think transport



# Zuggabel PZM 27

Länge L (mm)	Mittenweite B (mm)	Länge L1 (mm)	Länge L2 (mm)	Lageraugen H/d (mm)
≥1300 <1400	≥600 ≤1200	650	150	70/26 80/28 80/30 100/30
≥1400 <1800	≥600 ≤1300	650	250	
≥1800 <2100	≥600 ≤1400	850	400	
≥2100 <2400	≥600 ≤1400	1100	400	
≥2400 <2900	≥600 ≤1400	1100	550	
≥2900 <3100	≥600 ≤1400	1250	450	
≥3100 ≤ 3500	≥600 ≤1400	1250	550	

Typ Zuggöse	Ø Buchse in mm
DIN 74054-40A	40
DIN 74053-50A	50
VGB 15-0173 / 16-0895	57,5/50
Nato	76
Schweiz	40
K80	80

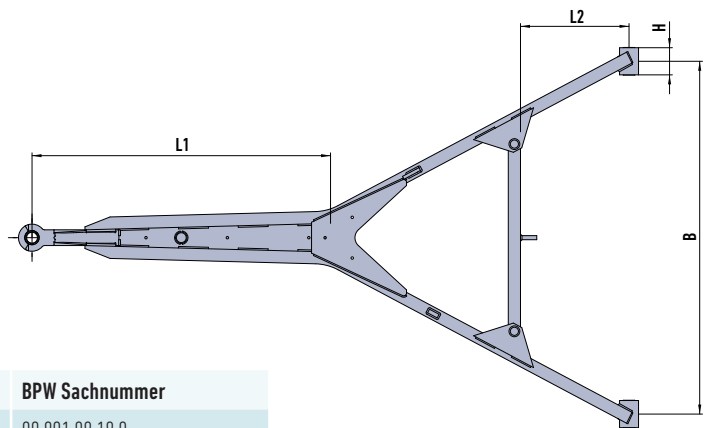
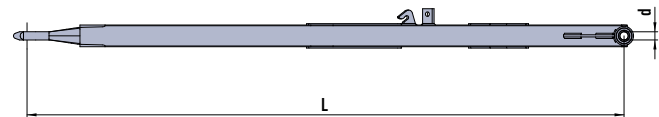

BPW Zubehör	Details	BPW Sachnummer
Federbolzen E11	für Lagerauge 100/30	09.801.98.18.0
Federschuh niedrig	für Lagerauge 100/30	02.1004.22.00
Klemmfix 72 auf Zug	Höheneinstellvorrichtung (720 mm)	51.98.01.0013
Klemmfix 72 auf Druck	Höheneinstellvorrichtung (720 mm)	51.98.01.0015
Klemmfix 72 auf Druck	Höheneinstellvorrichtung (1020 mm)	51.98.01.0014
Druckfederpaket	Höhenhaltevorrichtung KTL (780 mm)	51.98.03.0001
Zugfeder mit Spansschloss	Höhenhaltevorrichtung KTL (630 mm)	09.801.03.18.0
Zugfeder mit Spansschloss	Höhenhaltevorrichtung verzinkt (630 mm)	09.801.03.83.0

Alle Rechte sowie Änderungen vorbehalten.  
Für weitere Informationen steht Ihnen Ihr BPW-Ansprechpartner gerne zur Verfügung.

**BPW Bergische Achsen Kommanditgesellschaft**

Postfach 1280 - 51656 Wiehl, Deutschland - Telefon +49 (0) 2262 78-0  
info@bpwagrar.com - [www.bpwagrar.com](http://www.bpwagrar.com)

**we think transport**

